

このたび2023年7月29日(土)～7月30日(日)の日程にて開催いたします、
「燦キャピタル マネージメント CUP TWO 2023 in 尼崎」大会のドロー及び、大会注意事項となります。

今大会、お陰様で定員を大きく越えるご参加を頂きました。1人でも多くの方にご参加頂く為に
フレンド、新人のコンソレーションを行わないことにいたしました。
ご理解、ご協力をお願いいたします。

大会注意事項

・ 観戦は可とします。

観戦者は施設内では施設のルールを守って行動してください。

※混雑する場面があったときには密対策として入場者数を制限、
または移動をお願いすることがあります。

- ・ 試合当日に、37.5度以上の発熱がある場合、
または咳・くしゃみ等の体調に異変がある場合は、出場及び入場をお断りさせていただきます。
(体調不良により入館をお断りした場合も、返金はいたしません。)
- ・ 本大会のルールはJSAのルールに則って行ないます。選手権本戦はPAR 11 ベストオブ5ゲームズ、
選手権予選及びその他のクラスではPAR 11 ベストオブ3ゲームズにて行います。
- ・ **選手権に出場する選手は服装規定を厳守してください。**
違反があった場合は大会審判員の判断により、失格となります。
- ・ 3位決定戦は行いません。ベストオブ3ゲームズではノックアップを左右合計3分、
ベストオブ5ゲームズでは左右合計4分とします。
- ・ 選手は試合予定時刻を5分経過して試合の出来る状態で
コートに入らない場合は棄権とみなします。
また進行上、時刻が変更になる場合もありますので会場の進行表に常にご注意ください。
- ・ 原則として勝者レフリー、敗者マーカースとしますので試合後、両者は次の試合のレフリー、
マーカースは責任を持って行ってください。
出来ない場合は代わりの方をたててください。円滑な運営にご協力をお願いいたします。
- ・ 試合中の事故、怪我につきましては主催者、施設側は一切の責任を負いませんので
自己の責任において処理をしてください。
万が一発生の場合はファーストエイドのみ対応いたします。
- ・ ご都合により大会を棄権される場合は、メールにてご連絡ください。
本人確認の為、申込時に登録をしたメールアドレス以外からのご連絡はご遠慮ください。

連絡先 **大会前日まで** TWO大会事務局 two-office@sq-cube.com
大会当日 **045-306-8700**



燦キャピタルマネージメントCUP TWO 2023 in 尼崎



会場利用上の注意

会場利用上のルールに違反した参加者には罰則規定があります。

- ・施設内では施設のルールを守って行動してください。
- ・ゴミは各自でお持ち帰りください。
- ・試合を撮影する際には、両選手に必ず利用目的を説明した上で同意を貰ってください。
- ・撮影した写真や動画は個人情報が含まれますので、ホームページ・ブログ・SNS
・動画投稿サイト等に上げる際には取り扱いに十分ご注意ください。
- ・館内のコンセントの使用は禁止とさせていただきます。（携帯電話の充電を含む）
- ・館内での飲食は指定された所以外は禁止されていますのでご協力お願いいたします。
- ・その他は当日の大会スタッフの指示に従って、施設内の利用をしていただきますようお願い申し上げます。



選手権男子本戦

7/30(日)

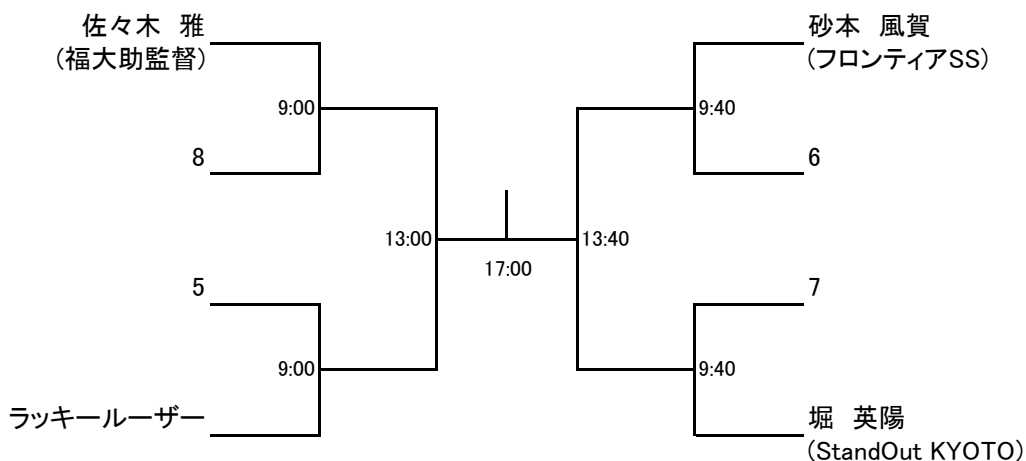

選手権女子本戦

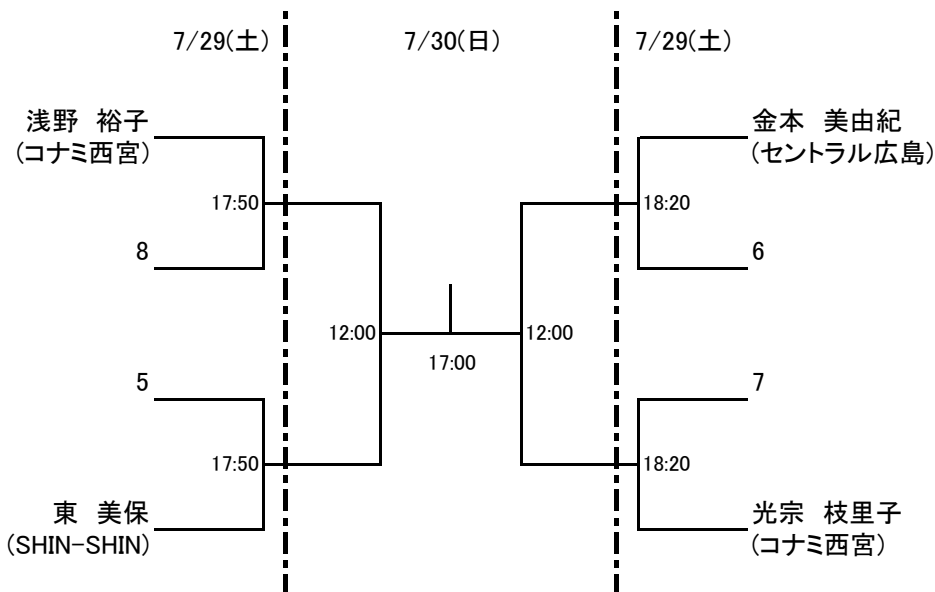



燦キャピタルマネージメントCUP TWO 2023 in 尼崎



選手権男子予選 7/29(土)





燦キャピタルマネージメントCUP TWO 2023 in 尼崎



選手権女子予選 7/29(土)

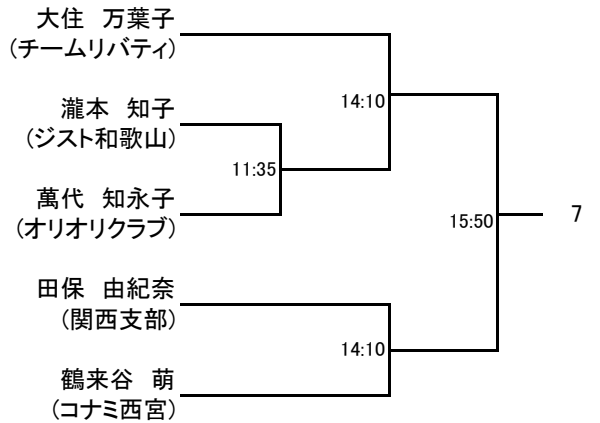
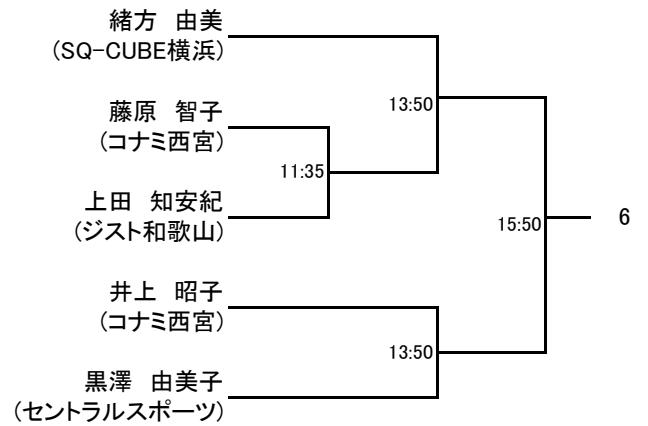
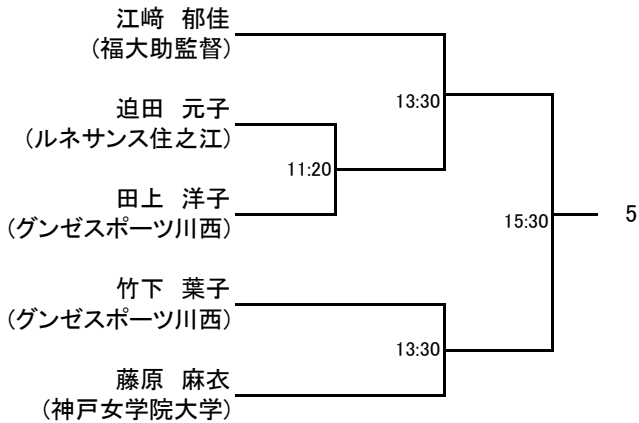
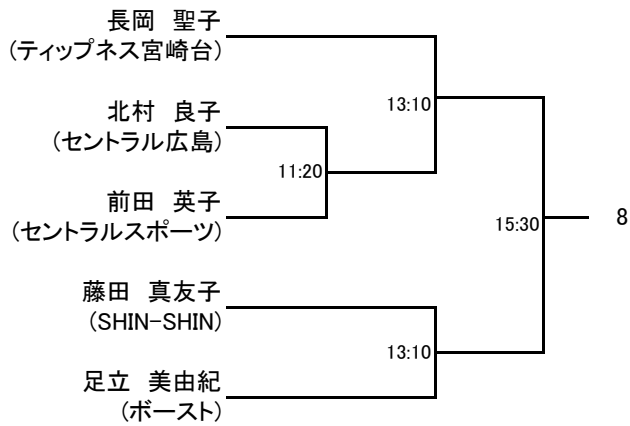



フレンドA男子 7/29(土)

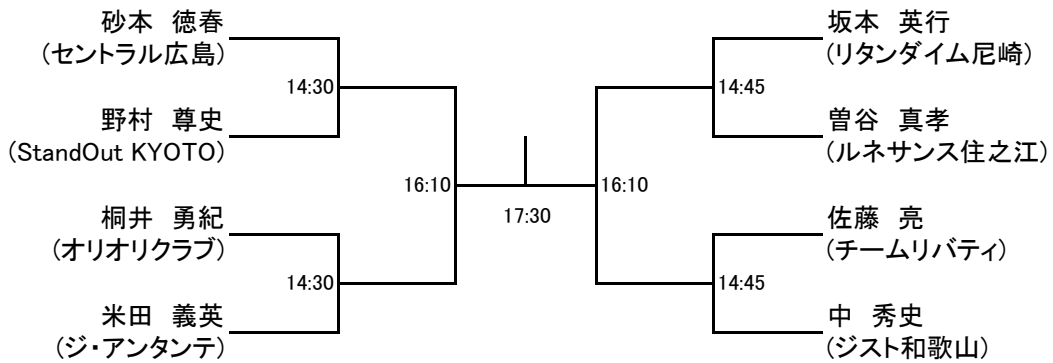

フレンドA女子 7/29(土)

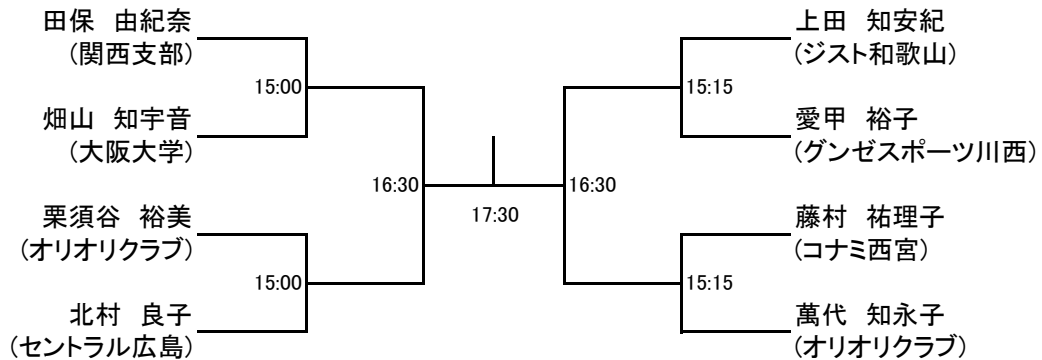



フレンドB男子 7/30(日)

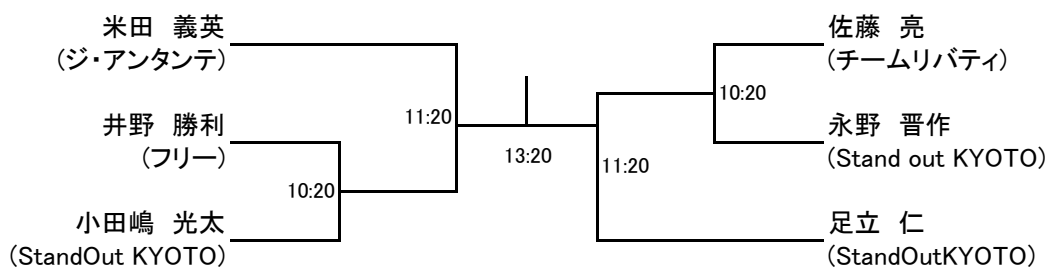

フレンドB女子 7/30(日)

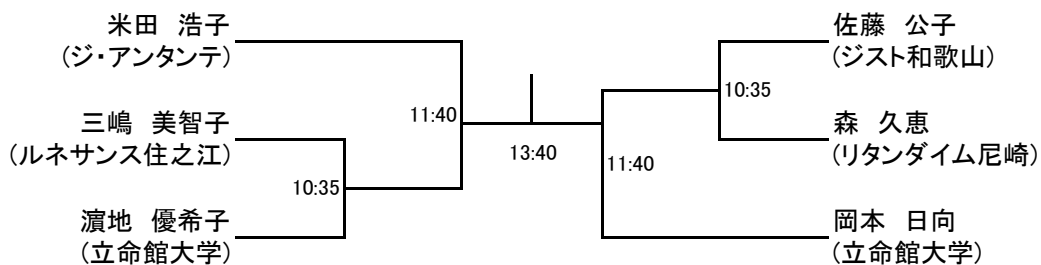



新人男子 7/30(日)

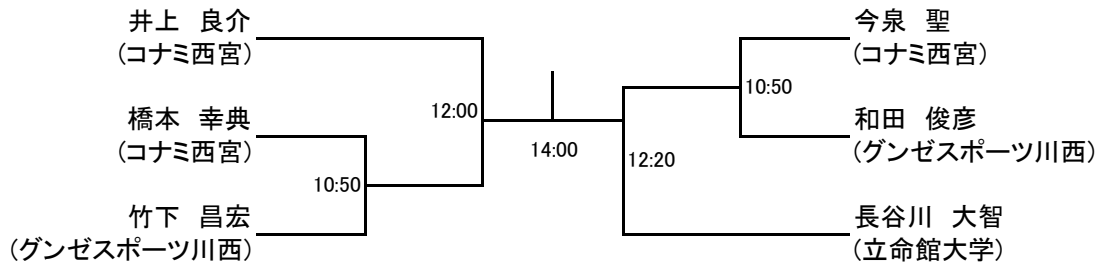

新人女子 7/30(日)

	大出 由里子	藤井 美晴	岡 乃えみ
大出 由里子 (Be-Win有明)		① 11:05	② 12:40
藤井 美晴 (ジスト和歌山)			③ 14:20
岡 乃えみ (立命館大学)			



燦キャピタルマネージメントCUP TWO 2023 in 尼崎



トリオマッチ 7/30(日)

チーム	男性	ハンデ	所属	女性	ハンデ	所属	男性/女性	ハンデ	所属
A	野村 尊男	D	Stand out KYOTO	岡本 七海	D	立命館大学	永野 晋作	D	Stand out KYOTO
B	石井 結太	B	立命館大学	藤原 麻衣	C	神戸女学院大学	地大 晃平	C	関西学院大学
C	大野 順彦	C	コナミ西宮	勝沼 奈緒実	C	フリー	村上 伸	C	コナミ西宮
D	砂本 風賀	B	フロンティアSS	北村 良子	C	セントラル広島	砂本 徳春	C	セントラル広島
E	木佐 比呂人	C	立命館大学	岡 乃えみ	E	立命館大学	長谷川 大智	E	立命館大学
F	橋本 幸典	E	コナミ西宮	藤村 祐理子	D	コナミ西宮	今泉 聖	E	コナミ西宮
G	中 秀史	D	ジスト和歌山	瀧本 知子	C	ジスト和歌山	上田 知安紀	D*	ジスト和歌山
H	奥野 繁樹	C	オリオリクラブ	田上 洋子	C	ゲンゼスポーツ川西	竹下 葉子	D*	ゲンゼスポーツ川西
I	キャプテン	A	SQ-CUBE PRO	森 久恵	D	リタндаイム尼崎	山本 博之	C	リタндаイム尼崎
K	坂本 英行	D	リタндаイム尼崎	高田 恵美	E	リタндаイム尼崎	清水 啓	D	リタндаイム尼崎

※状況によりハンデを変更する場合がございます。

男性はレベルが高い順に「男性1 > 男性2」

女性2人場合はレベルが高い順に「男性2/女性 > 女性」

女性3人場合はレベルが高い順に「男性1 > 男性2/女性 > 女性」

ハンデの目安

A：全日本本戦クラス

B：全日本出場クラス(今大会での本選出場者)

C：選手権参加クラス

D：フレンドシップクラス

E：新人・大会経験の浅い方クラス

F：スカッシュ始めて数回でフロントコートでラリーできるクラス

*女性が男性の枠に入る場合は1ランク下げる、または**Over 65は1ランク下げる

【ハンディキャップの得点の仕方について】

- ・ハンディ2の場合
1点取ったら2点加算(例：0→2→4→6→8→9)
- ・ハンディ3の場合
1点取ったら3点加算(例：0→3→6→8→9)
- ・ハンディ4の場合
1点取ったら4点加算(例：0→4→8→9)
- ・ハンディ5の場合
1点取ったら5点加算(例：0→5→8→9)
- ・ハンディ6の場合
1点取ったら6点加算(例：0→6→8→9)

*交代した後の対戦も、ハンディは適応になりますが、必ず17点及び26点でゲームボール、またはマッチボールになります。

(例1：9→12→15→17→18 例2：8→13→18→23→26→27)

【トリオマッチ ハンディキャップ(数字は倍数)】

	A	B	C	D	E	F
A		2	3	4	5	6
B			2	3	4	5
C				2	3	4
D					2	3
E						2
F						

トリオマッチ 7/30(日)

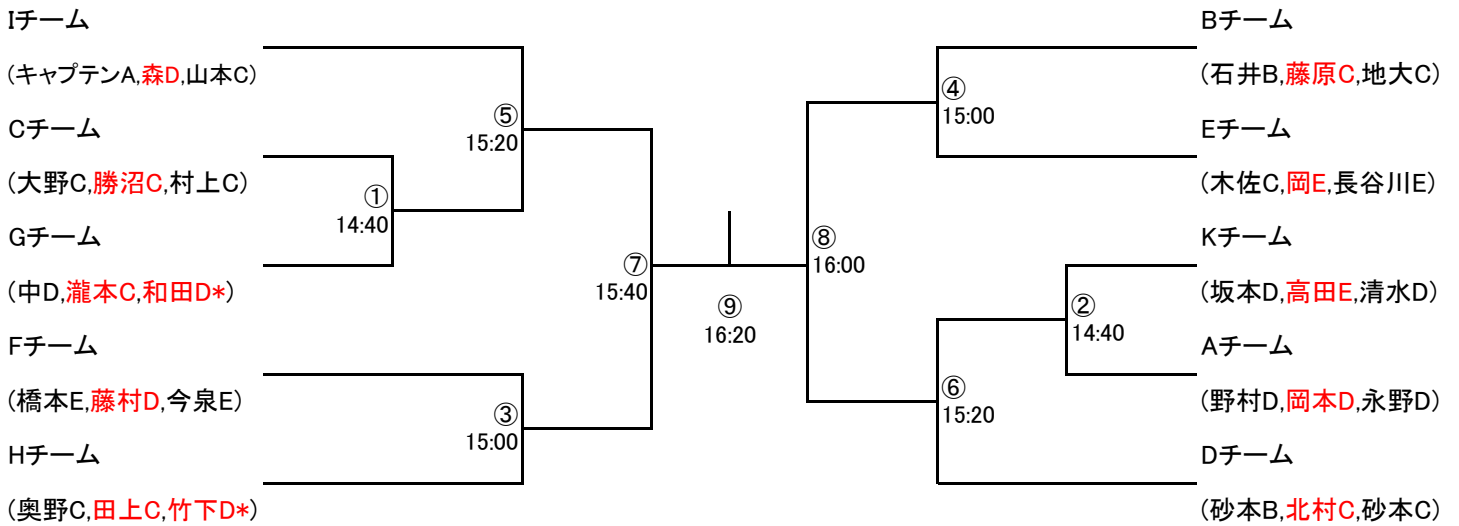

コンソレーション

